

# ***Как не стать жертвой вербовки?***

В современном мире вербовка стала серьезной угрозой. Важно знать, как защитить себя и своих близких от этой опасности. Эта презентация поможет вам распознать признаки вербовки и научиться эффективным методам защиты.



# **Что такое вербовка и её основные методы?**

## **Определение вербовки**

Вербовка – это процесс привлечения людей к деятельности, которая может быть опасной или незаконной.

## **Основные методы**

- Манипуляции
- Психологическое давление
- Использование доверия

Вербовщики используют различные методы, чтобы убедить людей присоединиться к их деятельности. Важно знать эти методы, чтобы уметь им противостоять.

# Признаки вербовки: как распознать опасность?



## **Чрезмерное внимание**

Повышенный интерес к вашей личности и убеждениям



## **Неожиданные предложения**

Привлекательные, но сомнительные возможности



## **Изоляция от близких**

Попытки отделить вас от семьи и друзей

*Распознавание этих признаков поможет вам вовремя заметить опасность и принять меры для защиты.*

# Типы вербовщиков и их тактики



## **Лидеры мнений**

Используют свой авторитет для убеждения других

## **Друзья по интересам**

Создают доверительные отношения, чтобы влиять на вас

## **Манипуляторы**

Используют психологическое давление и обман

Знание различных типов вербовщиков поможет вам лучше понимать их мотивы и тактики.



# **Защита от манипуляций и психологического давления**

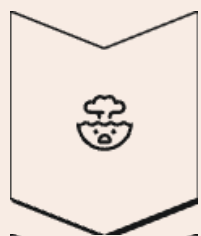

## **Осознанность**

Будьте внимательны к своим чувствам и мыслям

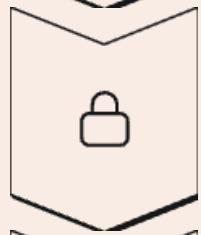

## **Личные границы**

Умейте говорить «нет» и отстаивать свои интересы

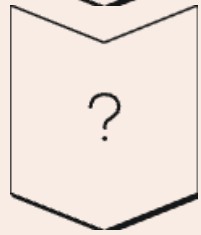

## **Критическое мышление**

Анализируйте информацию и не поддавайтесь эмоциям

Эти навыки помогут вам сохранить контроль над ситуацией и не стать жертвой манипуляции



# **Как обезопасить себя в интернете?**

## **Конфиденциальность**

Не делитесь личной информацией с незнакомцами

1

## **Безопасные пароли**

Используйте сложные и уникальные пароли

3

2

## **Проверка ссылок**

Будьте осторожны с подозрительными ссылками

*Интернет может быть опасным местом, если не соблюдать правила безопасности.  
Защитите свою личную информацию и будьте бдительны.*

# ***Важность критического мышления и проверки информации***

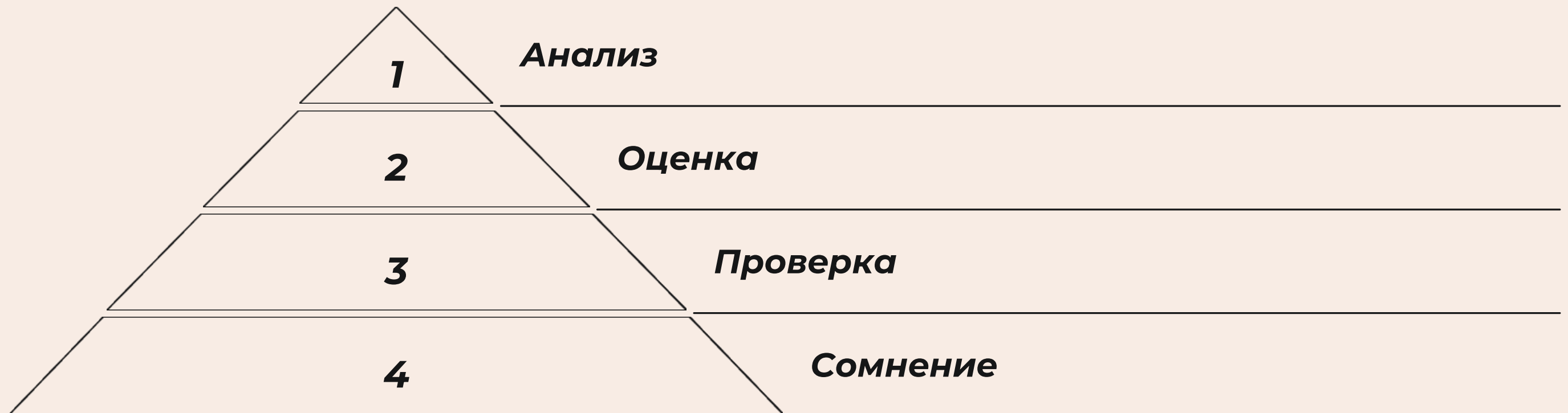

Критическое мышление помогает отделить правду от лжи. Всегда проверяйте информацию из разных источников, прежде чем принимать решения.



# Что делать, если вы стали жертвой вербовки?

## **Прервать контакт**

Немедленно прекратите общение с вербовщиком

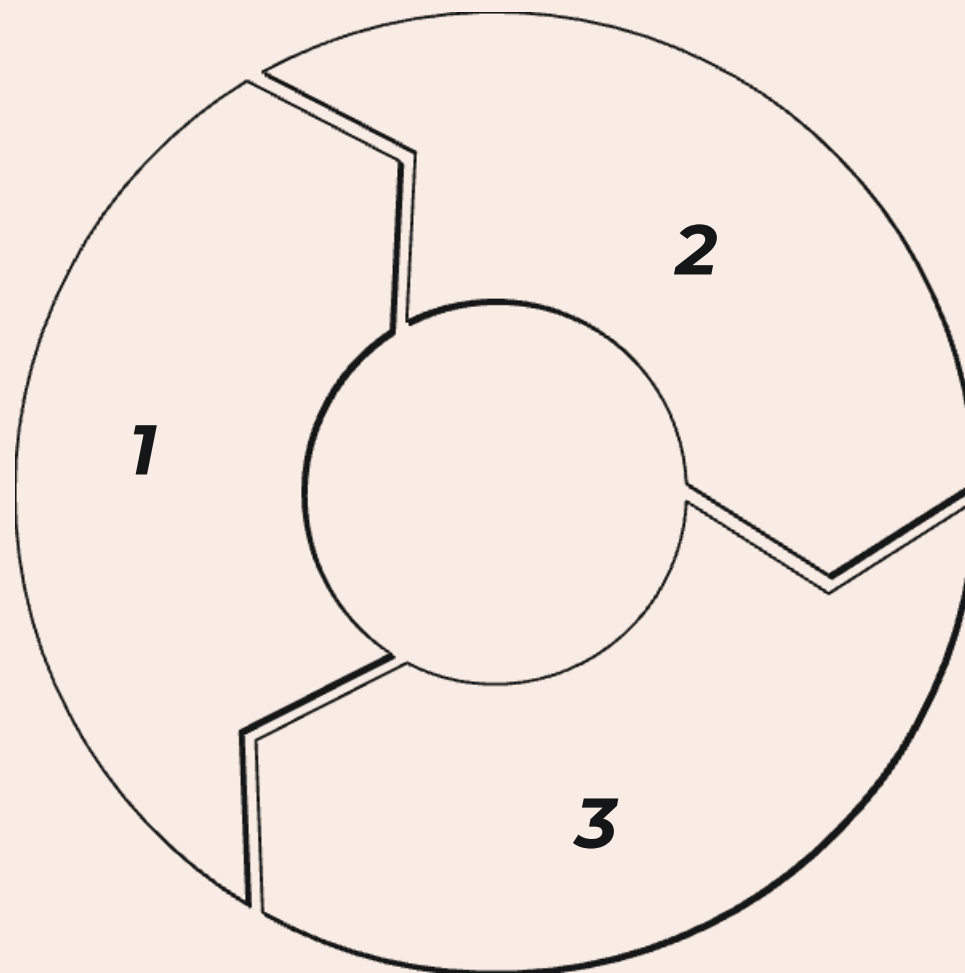

## **Обратиться за помощью**

Расскажите о случившемся своим близким или специалистам

## **Сообщить в органы**

Обратитесь в правоохранительные органы для расследования

Важно действовать быстро и решительно, чтобы защитить себя и других от опасности.

# **Куда обратиться за помощью и поддержкой?**



**Горячая линия**



**Группы поддержки**

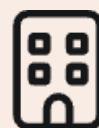

**Правоохранительные органы**

Существуют различные организации и службы, готовые оказать вам помощь и поддержку в трудной ситуации. Не бойтесь обращаться к ним.



# **Запомните ключевые моменты и будьте бдительны!**

**1**

**Осознанность**

**2**

**Критическое мышление**

**3**

**Безопасность в интернете**

Помните эти три ключевых момента, чтобы защитить себя от вербовки. Будьте бдительны и заботьтесь о своей безопасности!

